

prix



BST Prix
Balanza colgante

BST Prix - Balanza colgante

La **BST Prix** es la balanza colgante para uso en dispositivos de izamiento donde exactitud, robustez y seguridad son necesarios.

Desarrollada de acuerdo a la norma ASME B40 de la *American Society of Mechanical Engineers*, que establece criterios rigurosos en cuanto a la fabricación, instalación, operación, inspección, mantenimiento y

seguridad de operadores y equipos de izamiento de cargas.

Exacta, en capacidades desde 250 kg hasta 5 t, con indicación de lectura de hasta 2.500 divisiones.

Robusta, utiliza ganchos y manillas Crosby, con certificado de trazabilidad de procesos

y materiales utilizados. El gancho, sin carga, gira 360°, facilitando la operación.

Proyectada y fabricada en una planta certificada por las normas ISO-9001 y 14001; esta balanza cumple con la norma OIML R76 (Pesos & Medidas), Clase III, homologable para transacciones comerciales.

Capacidad (kg)	Peso de la balanza (kg)	Dimensões (mm)										
		A	B	C	D	E	F	G	H	I	J	K
250 x 0,1	9	393	230	45	160	321	58	18	21	35	25	25
500 x 0,2												
1.000 x 0,5												
2.500 x 1	11	448							37	51	36	
5.000 x 2	34	752		92		368	133	39	46	64	45	

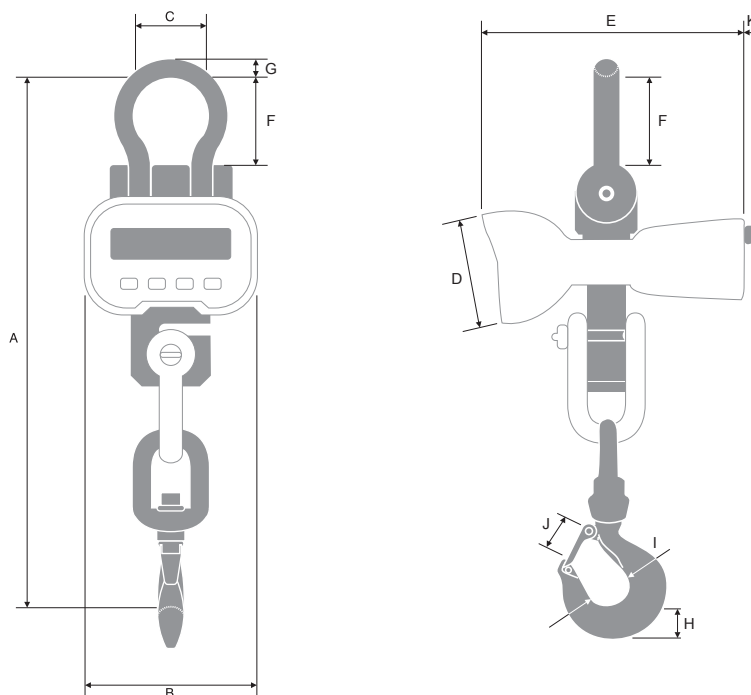

RECURSOS	CARACTERÍSTICAS Y ESPECIFICACIONES
Algunas funciones y facilidades	<ul style="list-style-type: none"> Batería interna recargable para hasta 100 horas de operación; Configurable para apagar automáticamente en 15, 30, 45 y 60 minutos; Reducción de la luminosidad del display cuando en standby; Conteo de izamientos realizados, para programación de inspecciones, y de cantidad de sobrecargas.
Indicador de peso	<ul style="list-style-type: none"> En caja de aluminio, pintado en el color amarillo, grado de protección: IP40; LED, 5 dígitos de 38 mm (altura); Alimentación eléctrica: 93 – 264 Vca / 50-60 Hz, automática.
Sobrecarga admisible	<ul style="list-style-type: none"> Tras atingida la capacidad de pesaje programada, hasta 170%, sin daño a la balanza o descalibración (indicación apagada); Tras 400%, riesgo de ruptura e inseguridad de la operación.
Opcionales	<ul style="list-style-type: none"> Control remoto RF, con comandos: On/Off, Cerar, Tarar y Enter; Display remoto RF.

Prix es una marca registrada de

Toledo do Brasil
Indústria de Balanças Ltda.

Toledo do Brasil Ind. de Balanças Ltda.

Rua Manoel Cremonesi, 1 – Bairro Alves Dias
São Bernardo do Campo – SP – Brasil
CEP 09851-330
(55 11) 4356-9000
exp@toledobrasil.com.br
www.toledobrasil.com.br

Especificações técnicas sujeitas a cambio sin previo aviso.

El Sistema de Gestión de Calidad está certificado según las normas **ISO 9001 e ISO 14001** por Bureau Veritas Certification.

Busque el Representante Autorizado en su país en:

prixscales.com

TBR-MVE15 AGO/15